

FICHA TÉCNICA // DATASHEET // FICHE TECHNIQUE

## BANCO DUCHE REBATÍVEL

FOLDING SHOWER SEAT // SIÈGE DE DOUCHE RABBATTABLE

CLEAN&SAFE

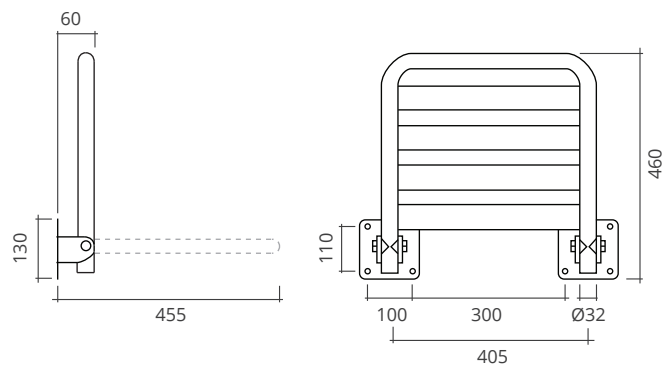

medidas em mm // measurements in mm // mesures en mm

### PRODUTO

PRODUCT // PRODUIT

### DESCRIÇÃO // DESCRIPTION // DESCRIPTION

- . Banco Duche Rebatível
- . Folding Shower Seat
- . Siège de Douche Rabbattable

### CÓDIGO // CODE // CODE

CT1205105

EAN: 5609239338646

## INSTALAÇÃO

### INSTALLATION // INSTALLATION

- . Desenvolvido especialmente para pessoas com mobilidade reduzida
- . Adequado a casas de banho, vestiários, zonas de descanso, apoio ao calçar
- . A instalação deve ser efectuada por um técnico habilitado

- . *Especially designed for people with reduced mobility*
- . *Suitable for bathrooms, dressing rooms and rest areas*
- . *Installation should be performed by a qualified technician*

- . Conçu spécialement pour les personnes à mobilité réduite
- . Convient pour salles de bains, des vestiaires, des aires de repos, coin de support
- . L'installation doit être effectuée par un technicien habilité

## EMBALAGEM

### PACKAGING // CONDITIONNEMENT

- . Fornecedor em embalagem de cartão

- . *Supplied in a carton box*

- . Fourni dans une boîte à carton

## CARACTERÍSTICAS TÉCNICAS

### TECHNICAL CHARACTERISTICS // CARACTÉRISTIQUES TECHNIQUES

- . Banco Duche
- . Rebatível
- . Material: aço inox AISI 304
- . Com revestimento fenólico
- . Acabamento: escovado
- . Peso Máximo suportado: 120kg

- . *Shower Seat*
- . *Folding*
- . *Material: stainless steel AISI 304*
- . *With phenolic cover*
- . *Finishing: brushed*
- . *Maximum Supported Weight: 120kg*

- . Siège de douche
- . Rabbatable
- . Matériel: acier inox AISI 304
- . Avec top phénolique
- . Finition: brossé
- . Poids en charge maximale: 120 kg

## GARANTIAS E MANUTENÇÃO

### WARRANTY AND MAINTENANCE // GARANTIES ET ENTRETIEN

- . Garantia 2 anos para defeitos de fabrico
- . Limpar com pano húmido
- . Não usar detergentes abrasivos
- . Secar depois de limpar

- . *2 years warranty for manufacturing defects*
- . *Clean with damp cloth*
- . *Do not use abrasive detergents*
- . *Dry after cleaning*

- . Garantie pour les défauts de fabrication: 2 ans
- . Nettoyer avec un chiffon humide
- . Ne pas utiliser produits abrasifs
- . Sécher après nettoyage

Esta ficha técnica segue especificações internas da BARROS & MOREIRA, SA. As dimensões apresentadas são meramente indicativas, para instalação à medida devem ser consideradas as dimensões retiradas da peça a ser aplicada. Reservamos o direito de fazer alterações técnicas que permitam melhorar a funcionalidade dos nossos produtos, sem aviso prévio.

*This product data sheet is made in accordance to the internal specifications of Barros & Moreira, SA. The dimensions mentioned are merely indicating, for custom installation measurements should be made directly from the product being applied. We reserve ourselves the right to make technical changes to our products, without previous warning, in order to improve the product's functionality.*

*Cette fiche technique est conforme aux spécifications internes de Barros & Moreira, SA. Les dimensions indiquées sont à titre indicatif seulement, pour l'installation doit être considérée comme les dimensions prises à partir de la pièce à être appliquée. Nous nous réservons le droit d'apporter des modifications techniques pour améliorer la fonctionnalité de nos produits sans préavis.*